

## SLV 100 B · SLV 110 B

(16–85 kW)

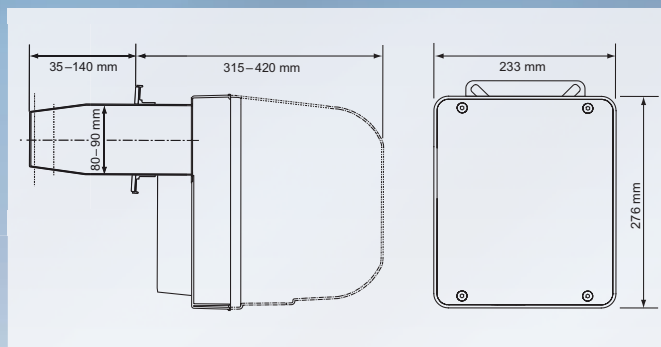

### Modern, kompakt, gut

- Sparsame, schadstoffarme Öl-Gebläsebrenner für den universellen Einsatz an alten und neuen Heizkesseln
- Erfüllt Grenzwerte der 1. BImSchV 2010
- Individuelle Leistungsanpassung durch zwei einstufige Versionen für Brennerleistungen von 16 bis 55 kW bzw. 55 bis 85 kW
- Präzisions-Mischeinrichtung für saubere Verbrennung
- Automatische Luftabschlussklappe
- Einfache Leistungsanpassung und BrennerEinstellung
- Besonders leiser Betrieb durch optimierte Schallisolierung und speziellen Luftkasten
- Raumluftunabhängiger Betrieb möglich
- Stabiles Aluminium-Tangentialgehäuse
- Warmerprobt, wartungsfreundlich und langlebig

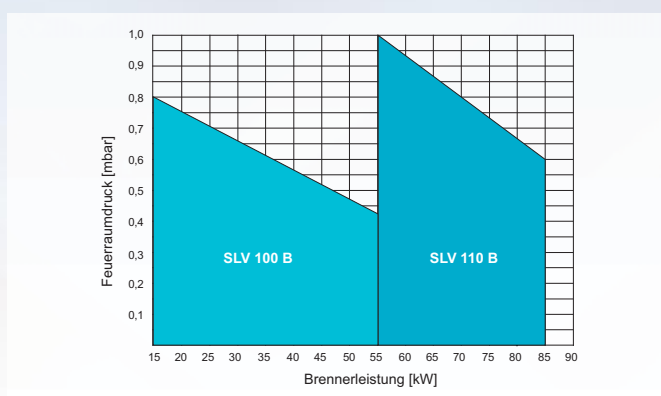
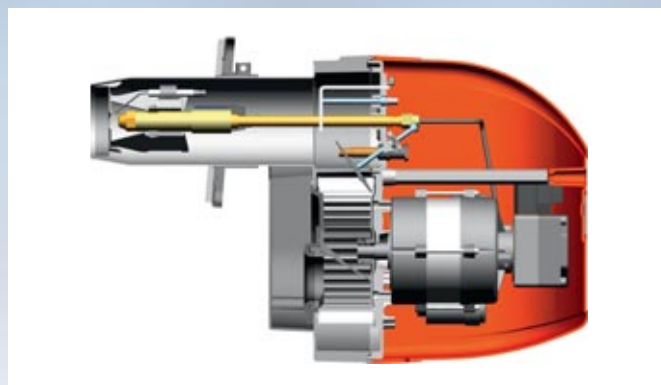

### Technische Daten

TYP		SLV 100 B	SLV 110 B
Artikelnummer		60 100 0100	60 100 0110
Nennleistungsbereich	kW	16–55	55–85
Öldurchsatz	kg/h	1,35–4,60	4,70–7,10
NO <sub>x</sub> -Klasse		3	3
Spannung	V/Hz	230/50	230/50
Elektrische Leistungsaufnahme	W	250	275
Produkt-Identnummer		CE 0045BS2747	CE 0045BS2743

Technische Änderungen vorbehalten.